



Gdańsk, 12.07.2012r.

Dotyczy: Projekt „Rozwój szerokopasmowego Internetu na obszarach białych plam w województwie pomorskim” o numerze POIG.08.04.00-22-029/10

ZAPYTANIE OFERTOWE

Szanowni Państwo,

Pro-internet Sp. z o.o. realizuje w chwili obecnej projekt pt. „Rozwój szerokopasmowego Internetu na obszarach białych plam w województwie pomorskim” w ramach działania 8.4. Programu Operacyjnego Innowacyjna Gospodarka.

W związku z realizacją w/w projektu przystępujemy do budowy wolnostojącego budynku gospodarczego (głównego węzła światłowodowego) i zwracamy się do Państwa z zapytaniem w sprawie wykonania:

Robót budowlanych niezbędnych do wybudowania wolnostojącego budynku gospodarczego – głównego węzła światłowodowego

Wolnostojący budynek gospodarczy – główny węzeł światłowodowy zlokalizowany jest w Pierwoszynie, ul. Czereśniowa 1, na działce nr 24/20 której właścicielem jest Zamawiający.

W zakresie budowy w/w budynku do dnia dzisiejszego zostały przez Zamawiającego wykonane następujące prace:

- opracowano projekt budowlany,
- zgłoszono budowę budynku do Starostwa Powiatowego w Pucku, Wydział Architektury i Budownictwa,
- dokonano geodezyjnego wytyczenia obrysu budynku,
- we własnym zakresie zrealizowano część prac budowlanych: wykonanie wykopu, ław fundamentowych, wymurowanie ścian fundamentowych, wymurowanie zewnętrznych ścian budynku, zbrojenie i wykonanie stropu oraz wieńca obwodowego.



Przedmiotem niniejszego zapytania ofertowego jest wykonanie prac budowlanych zgodnie z poniższą specyfikacją oraz wyciągiem z projektu budowlanego, stanowiącego załącznik do niniejszego zapytania:

1. Prace ziemne i izolacja przeciwwilgociowa oraz przeciwwodna budynku:
 - zabezpieczenie ścian fundamentowych przed wilgocią poprzez dwukrotne pomalowanie emulsją typu „dysperbit”,
 - przyklejenie do ścian fundamentowych płyt styropianowych „styrodur” o grubości 5 cm,
 - montaż folii kubelkowej na całej wysokości ścian fundamentowych,
 - wykonanie studni chłonnej o głębokości min. 3 m, zabezpieczonej kręgami. Studnia chłonna ma zostać wykopana w odległości min. 3 metrów od budowanego budynku,
 - wykonanie drenażu obwodowego wokół budynku i jego odprowadzenie do studni chłonnej,
 - po wykonaniu izolacji oraz drenażu zasypanie ścian fundamentowych budynku. W bezpośrednim sąsiedztwie izolacji pionowej budynek ma zostać zasypany gruntem przepuszczalnym (piaskiem), gwarantującym przepuszczalność wody na całej wysokości ściany fundamentowej, aż do drenażu obwodowego.

2. Wykonanie konstrukcji i pokrycie zewnętrzne dachu:
 - wykonanie więźby dachowej – konstrukcja krokwiowa, bez ściany kolankowej,
 - deskowanie dachu deskami o grubości 2,5 cm oraz pokrycie dachu papą wierzchniego krycia,
 - zabezpieczenie poprzez trzykrotne malowanie preparatem typu „drewnochron” elementów konstrukcji i deskowania dachu,
 - wykonanie prac blacharskich i montaż rynien oraz rur spustowych wraz z odprowadzeniem wody do studni chłonnej,
 - montaż łat, kontrłat oraz pokrycie dachu dachówką cementową.

3. Wymurowanie ścian szczytowych – gazobeton, murowanie przy użyciu zaprawy cienkowarstwowej.

4. Izolacja i wykończenie dachu od strony wewnętrznej:
 - wykonanie izolacji dachu wełną mineralną o gr. 15 cm,
 - montaż folii paroszczelnej,
 - montaż płyt OSB,
 - zabezpieczenie płyt OSB lakierem bezbarwnym – trzykrotne malowanie.

5. Wykończenie ścian wewnątrz budynku:
 - ściany: montaż płyt kartonowo-gipsowych, sufit: wykonanie tynku + szpachlowanie,
 - zagruntowanie preparatem gruntującym ścian oraz sufitu,
 - zabezpieczenie ścian oraz sufitu poprzez trzykrotne pomalowanie farbą emulsyjną białą.

6. Wykonanie izolacji przeciwwilgociowej oraz posadzki wewnątrz budynku:
 - wykonanie tzw. „chudego betonu” o grubości 15 cm,
 - wykonanie izolacji przeciwwilgociowej: dysperbit, folia PCV,
 - ułożenie styropianu „styrodur” o grubości 5 cm,
 - wykonanie posadzki betonowej płytującej o grubości 10 cm, zbrojonej na całej powierzchni. Posadzka nośna, zdolna do przenoszenia nacisków punktowych od podłogi teletechnicznej.



7. Elewacja zewnętrzna:
 - montaż styropianu o grubości 12 cm (klej + kołki montażowe),
 - montaż listew startowych, narożników,
 - wklejenie siatki elewacyjnej,
 - wykonanie tynku cienkowarstwowego mineralnego,
 - trzykrotne malowanie farbą silikonową.
8. Pozostałe prace budowlane
 - wykonanie przed wejściem do budynku spocznika wraz z kratką odpływową (patrz: projekt, rys. nr 03),
 - montaż drzwi wejściowych zgodnie z projektem – 2 sztuki.

I. W ofercie proszę podać cenę netto za wykonanie wszystkich powyższych prac, z uwzględnieniem poniższych danych:

1. Miejsce realizacji prac: Pierwoszyno, ul. Czereśniowa 1, dz. nr 24/20
2. Wszystkie materiały budowlane zostaną zakupione przez Zamawiającego i dostarczone na miejsce budowy.
3. Na terenie budowy jest dostęp do energii elektrycznej (AC 230 V, AC 400 V) oraz bieżącej wody. Koszty zużytej energii elektrycznej oraz wody obciążają Zamawiającego.
4. Teren budowy jest ogrodzony, niestrzeżony.
5. Termin realizacji prac: Zamawiający wymaga, aby prace budowlane związane z budową wolnostojącego budynku gospodarczego zostały zakończone **do dnia 31 sierpnia 2012r.** Proszę przyjąć założenie, iż niniejszy konkurs ofert zostanie rozstrzygnięty do dnia 24 lipca 2012r.

II. Do przygotowania oferty proszę przyjąć następujące założenia:

- warunki płatności: min. 14 dni od daty wystawienia faktury VAT,
- fakturowanie: po dokonaniu odbioru wykonanych prac,
- okres związania ofertą: do dnia 31 sierpnia 2012r.

III. Do oferty prosimy dołączyć następujące dokumenty:

1. Warunki udzielenia gwarancji.
2. Dokumenty firmy:
 - NIP,
 - REGON,
 - zaświadczenie o wpisie do ewidencji działalności gospodarczej lub KRS.
3. Oświadczenie o niekaralności właściciela lub osoby reprezentującej oferenta (wzór w załączeniu).



Oczekujemy na dostarczenie oferty w terminie do dnia **24 lipca 2012r. do godz. 16.00** w formie pisemnej (osobiście lub listownie) na adres:

Pro-internet Sp. z o.o.
ul. Lęborska 23B 80-387 Gdańsk

Osobą upoważnioną do kontaktu w przedmiotowej sprawie jest:

Prezes Zarządu – Wojciech Piaseczny, kom. 500-207-319, e-mail: wp@pro-internet.pl

Kryteriami oceny oferty będzie cena, gwarancja oraz warunki płatności, wg. poniższego zestawienia:

- cena 90 %
- gwarancja 5 %
- warunki płatności 5 %

Z poważaniem

PREZES ZARZĄDU

Wojciech Piaseczny

Pro-internet
Spółka z ograniczoną odpowiedzialnością
80-387 Gdańsk, ul. Lęborska 23B
tel./fax: (+4858) 763 00 33
REGON: 192663177 MIP: 957-08-20-822



....., dn.

Dotyczy: Projekt „Rozwój szerokopasmowego Internetu na obszarach białych plam w województwie pomorskim” o numerze POIG.08.04.00-22-029/10

FORMULARZ OFERTY

na roboty budowlane niezbędne do wybudowania wolnostojącego budynku
gospodarczego – głównego węzła światłowodowego

I. NAZWA I ADRES ZAMAWIAJĄCEGO

Pro-internet Sp. z o.o.
ul. Lęborska 23B
80-387 Gdańsk

II. OPIS PRZEDMIOTU ZAMÓWIENIA

Komplet materiałów budowlanych, zgodnie ze specyfikacją nie gorszą niż w zapytaniu ofertowym.

- | | |
|-----------------------|---|
| a) warunki płatności: | min. 14 dni od daty wystawienia faktury VAT |
| b) warunki gwarancji: | określone przez dostawcę |
| c) termin realizacji: | zakończenie prac do dnia 31 sierpnia 2012r. |

III. OKRES ZWIĄZANIA OFERTĄ

Okres związania ofertą: do dnia 31 sierpnia 2012r.

IV. NAZWA I ADRES WYKONAWCY

Nazwa:

Adres:

NIP:

Nr rach. bankowego:



V. OFERTA

1. Oferuję realizację przedmiotu zamówienia za wynagrodzeniem w kwocie:

.....

2. Oferuję warunki gwarancji:

.....

3. Oferuję warunki płatności:

.....

4. Oświadczam, że z należytą starannością zapoznałem się ze specyfikacją przedmiotu zapytania i nie wnoszę do niej zastrzeżeń.

5. Oświadczamy, że posiadamy wszelkie kwalifikacje i możliwości potrzebne dla zrealizowania przedmiotu zapytania.

6. Oświadczamy, że oferta nie zawiera informacji stanowiących tajemnicę przedsiębiorstwa w rozumieniu przepisów o zwalczaniu nieuczciwej konkurencji.

7. Załącznikami do niniejszego formularza oferty stanowiącymi integralną część oferty są:

- dokumenty firmy: - zaświadczenie o wpisie do ewidencji działalności gospodarczej lub KRS
- REGON
- NIP
- oświadczenie o niekaralności właściciela lub osoby reprezentującej oferenta (wzór w załączeniu),

* niepotrzebne skreślić

.....

(podpis osoby uprawnionej)



Deklaracja o niekaralności

Ja niżej podpisany/a.....
(imię i nazwisko, pełniona funkcja)

zamieszkały.....
(adres zamieszkania)

legitymujący/a się dowodem osobistym
wydanym przez

oświadczam

iż nie byłem karany/a za przestępstwo popełnione umyślnie.

.....
(miejsowość, data)

.....
(pieczętka, czytelny podpis)

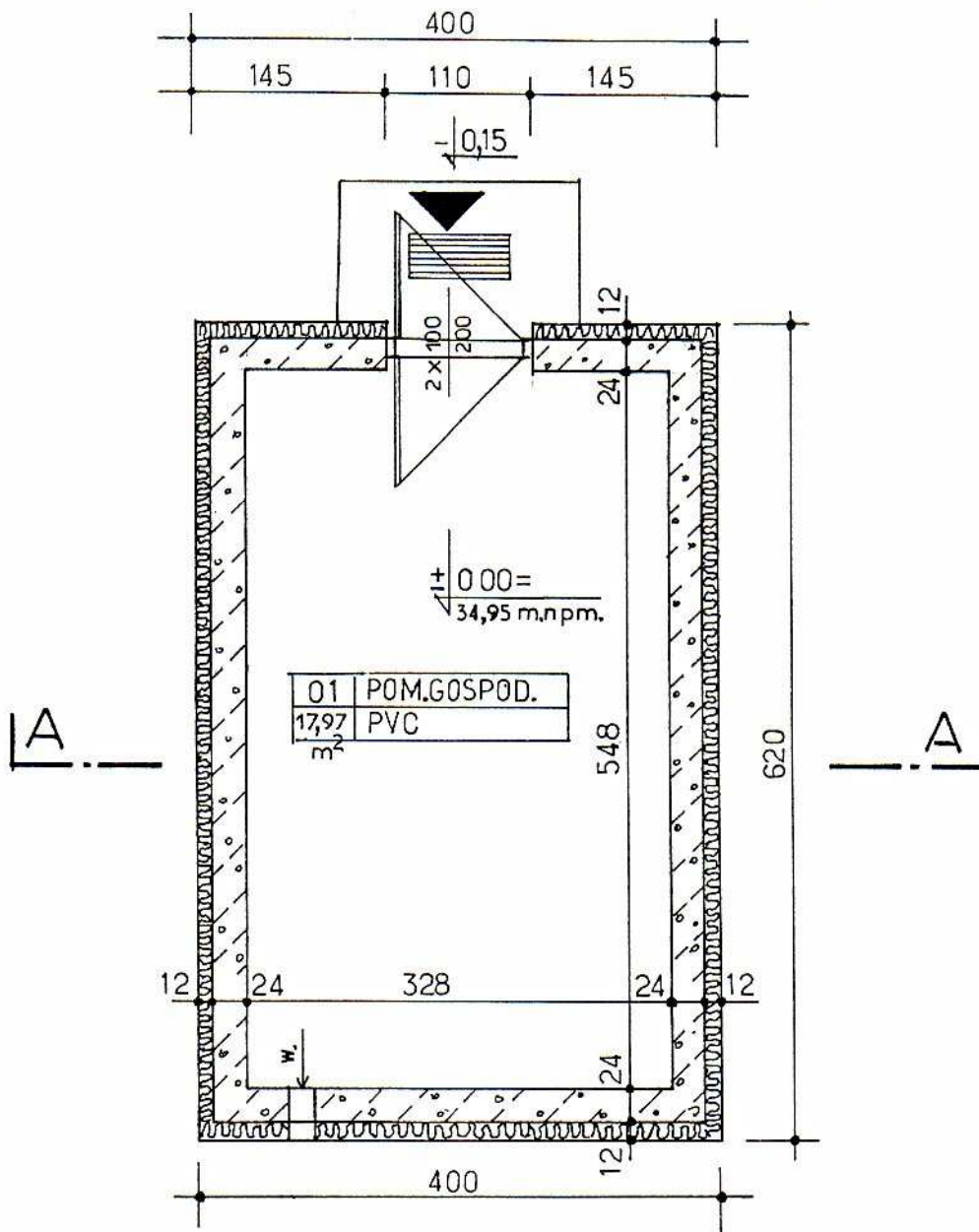

Usługi Projektowe w Budownictwie				ul. Zeromskiego 53 Kosakowo Tel. 058 679 19 94	
Siedziba: Gdynia/ Filia: Kosakowo					
PROJEKTANT Data opracow.	OBIEKT TEMAT OPRAC.	LOKALIZACJA BUDYNKU	INWESTOR nazwa/adres	TEMAT RYSUNKU	NR RYS
Projektant: mgr inż. arch. Andrzej Szulc upr. G1-III- 630/967/77 czerwiec 2011	I etap inwestycyjny: BUDYNEK GOSPOD. WOLNOSTO- JĄCY	PIERWOSZYNO gm. Kosakowo ul. Czereśniowa działka nr 24/20	Pro-internet Sp.z.o.o. 80-387 Gdańsk ul. Lęborska 23B	RZUT I KONDYGN. (parter) Skala 1:50	03

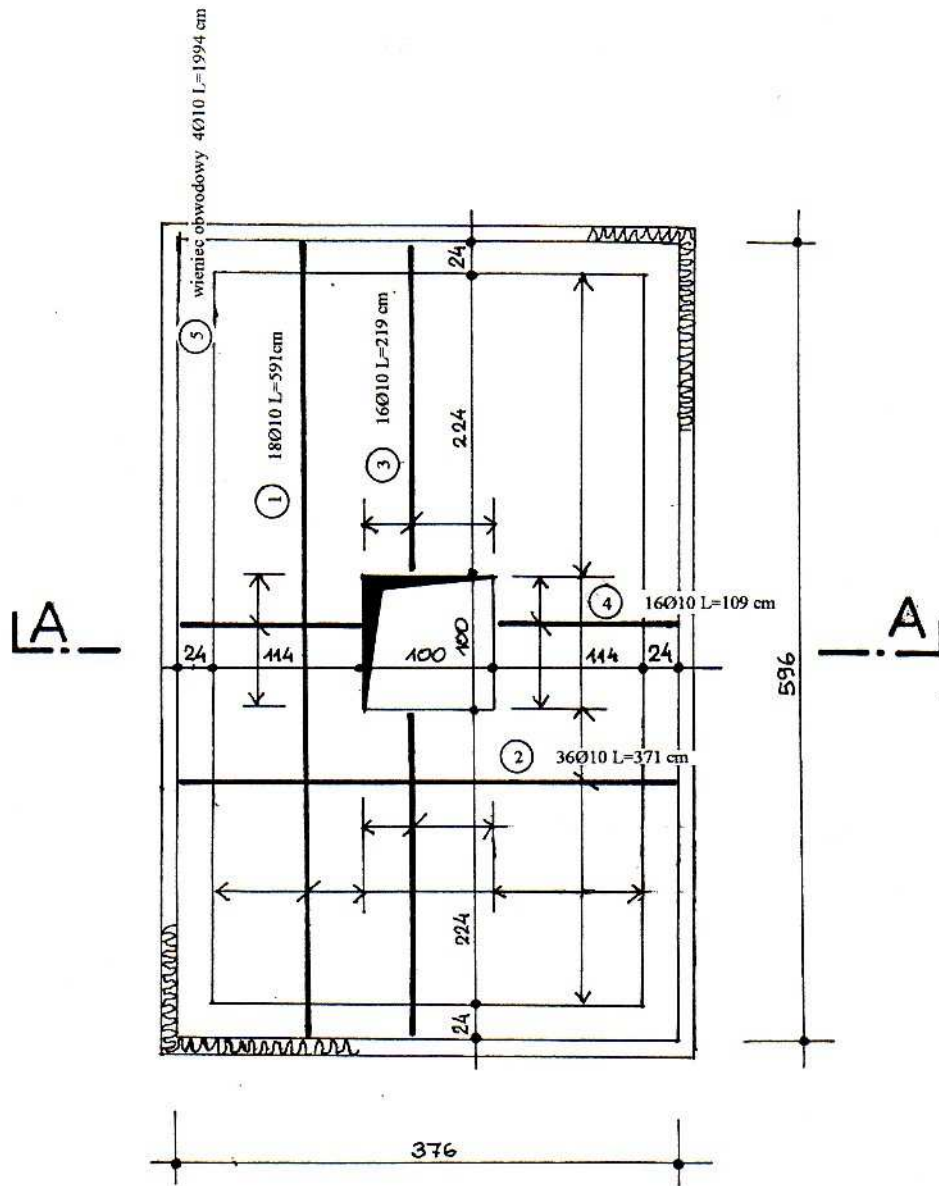

Usługi Projektowe w Budownictwie				ul. Żeromskiego 53 Kosakowo Tel. 658 679 19 94	
SAPROJ				Stalobry, Ogólna/EMR Kosakowo	
PROJEKTANT Data opracow.	OBIEKT TEMAT OPRAC.	LOKALIZACJA BUDYNKU	INWESTOR nazwa/adres	TEMAT RYSUNKU	NR RYS
Projektant: mgr inż. arch. Andrzej Szulc upr. GT-III 630/90777 czerwiec 2011	I etap inwestycyjny: BUDYNEK GOSPOD. WOLNOSTO- JĄCY	PIERWOSZYNO gm. Kosakowo ul. Czeresniowa działka nr 24/20	Pro-internet Sp.z.o.o. 80-387 Gdańsk ul. Lęborska 23B	RZUT STROPU Skala 1:50	04

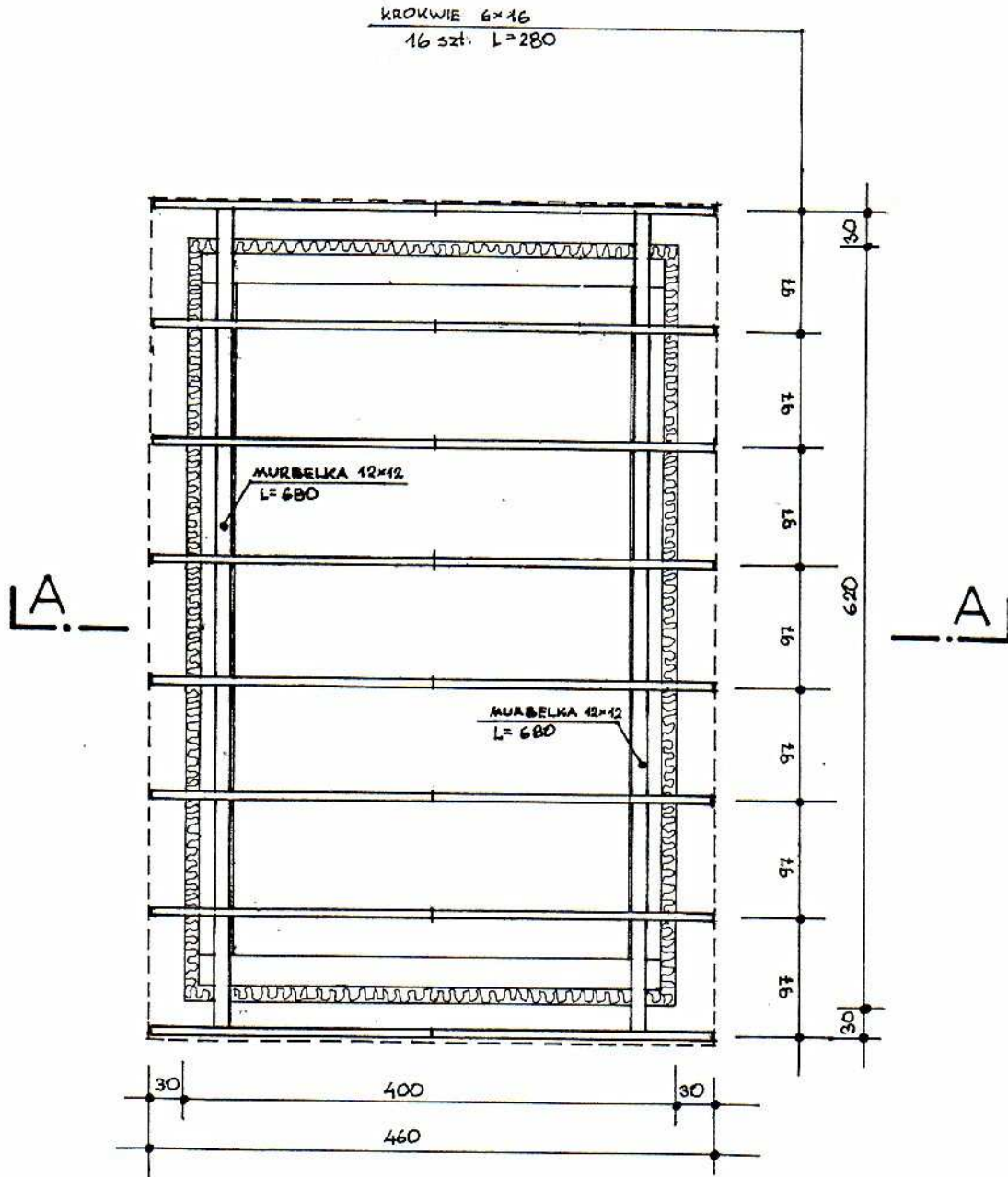

Usługi Projektowe w Budownictwie				ul. Żeromskiego 53 Kosakowo Tel. 656 079 19 74	
PROJEKTANT Data opracow.	OBIEKT TEMAT OPRAC.	LOKALIZACJA BUDYNKU	INWESTOR nazwa/adres	TEMAT RYSUNKU	NR RYS
Projektant: mgr inż. arch. Andrzej Szulc upr. GT III- 630/90/177 Czerwiec 2011	I etap inwestycyjny: BUDYNEK GOSPOD. WOLNOSTO- JĄCY	PIERWOSZYNO gm. Kosakowo ul. Czeresniowa działka nr 24/20	Pro-internet Sp.z.o.o. 80-387 Gdańsk ul. Lęborska 23B	RZUT WIĘŻBY DACHOWEJ Skala 1:50	05

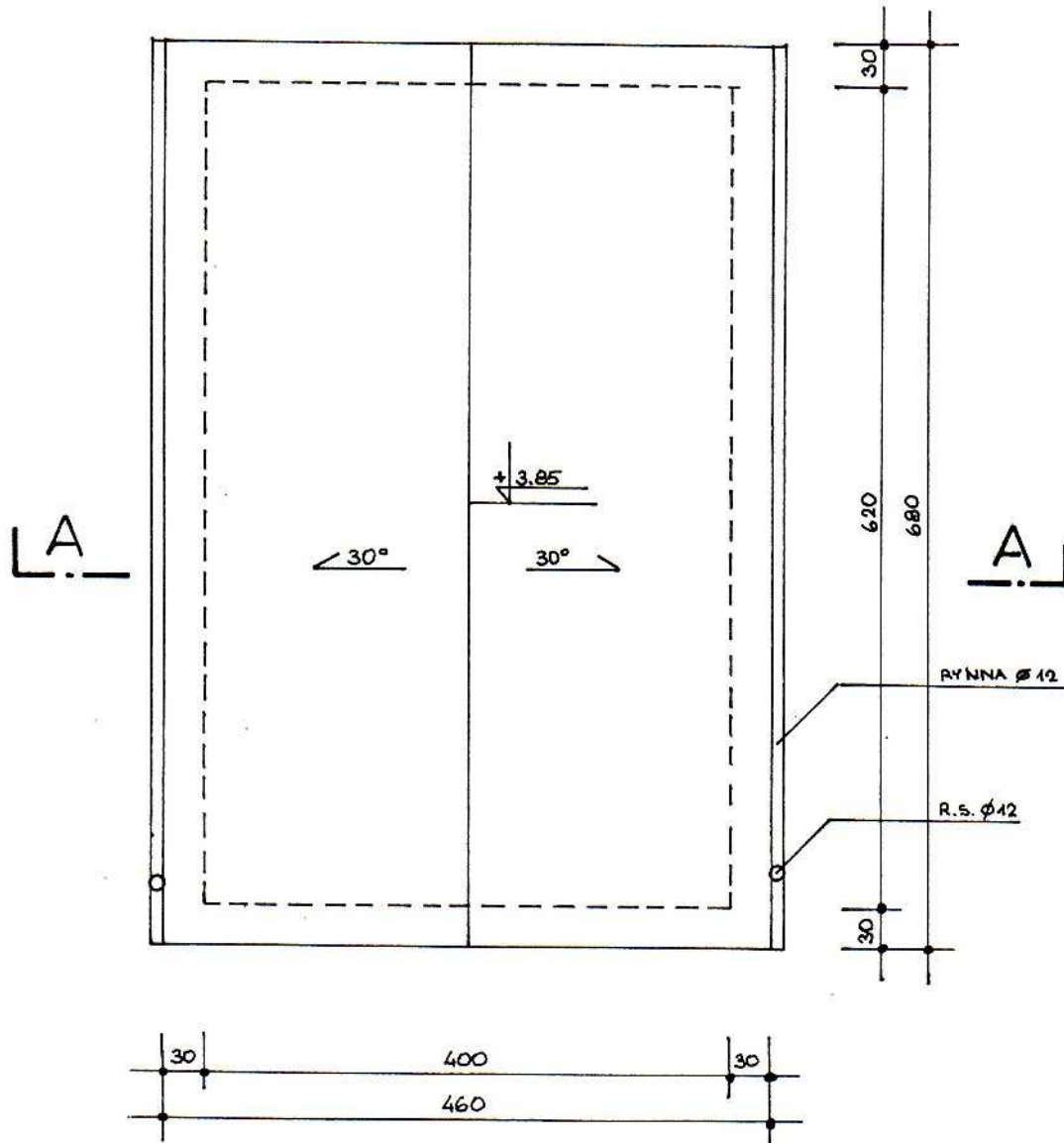

Usługi Projektowe w Budownictwie				ul. Zeromskiego 53 Kosakowo Tel. 058 679 15 94	
SAPROJ				Stadtbau-Geplante Keller Kosakowo	
PROJEKTANT Data opracow.	OBIEKT TEMAT OPRAC.	LOKALIZACJA BUDYNKU	INWESTOR nazwa/adres	TEMAT RYSUNKU	NR RYS
Projektant: mgr inż. arch. Andrzej Szulec upr. GT-117 630/90777 czerwiec 2011	I etap inwestycyjny: BUDYNEK GOSPOD. WOLNOSTO- JĄCY	PIERWOSZYNO gm. Kosakowo ul. Czeresniowa działka nr 24/20	Pro-internet Sp.z.o.o. 80-387 Gdańsk ul. Lęborska 23B	RZUT DACHU Skala 1:50	06

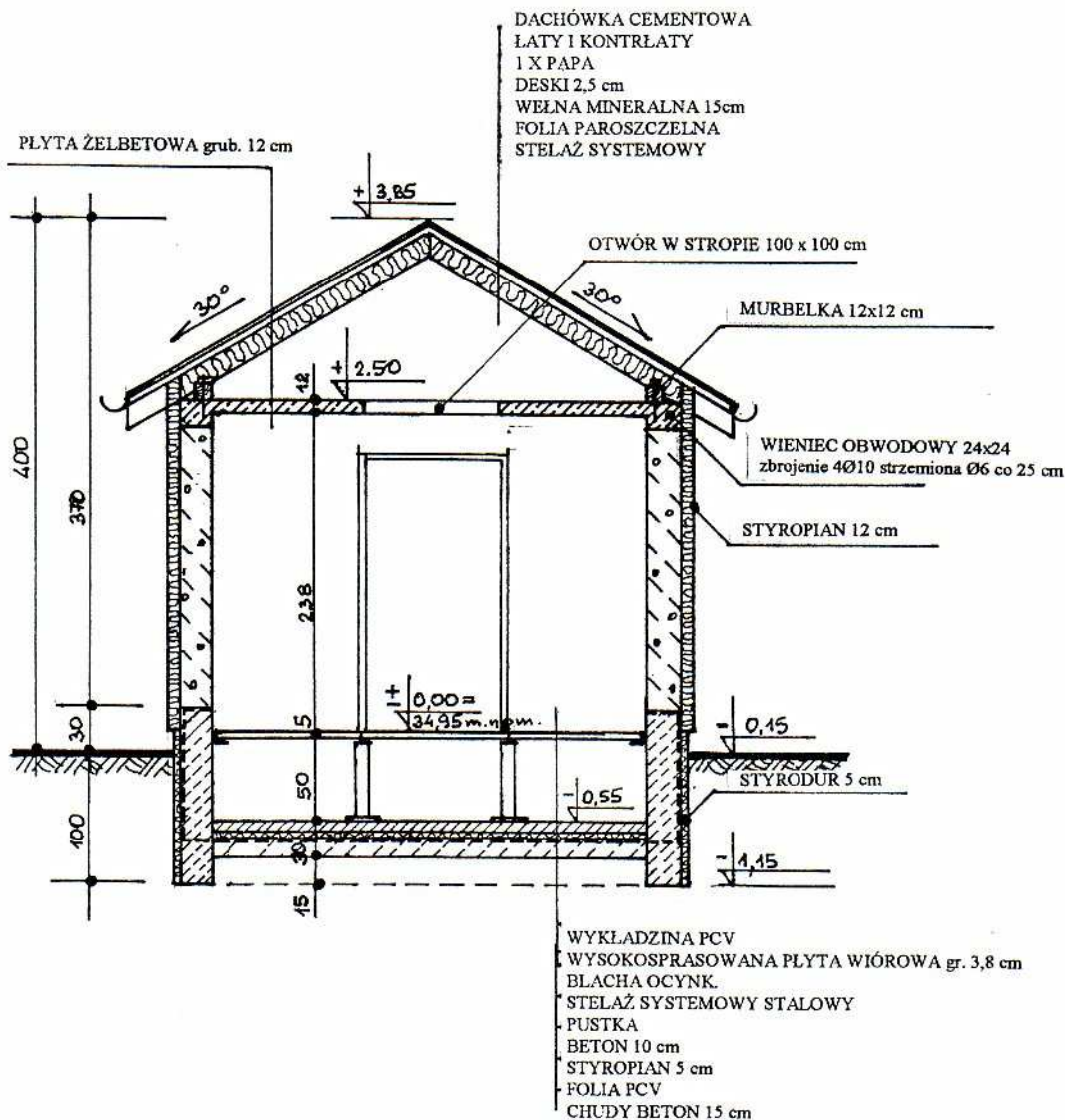

Usługi Projektowe w Budownictwie				ul. Zeromskiego 53 Kosakowo Tel. 638 679 19 04	
Stadiska: Gdynia/Elbląg/Kosakowo					
PROJEKTANT Data opracow.	OBIEKT TEMAT OPRAC.	LOKALIZACJA BUDYNKU	INWESTOR nazwa/adres	TEMAT RYSUNKU	NR RYS
Projektant: mgr inż. arch. Andrzej Szulc upr. CT/III- 630/007/11 czerwiec 2011	1 etap inwestycyjny: BUDYNEK GOSPOD. WOLNOSTO- JACY	PIERWOSZYNO gm. Kosakowo ul. Czerśniowa działka nr 24/20	Pro-internet Sp.z.o.o. 80-387 Gdańsk ul. Lęborska 23B	PRZEKRÓJ A-A Skala 1:50	07

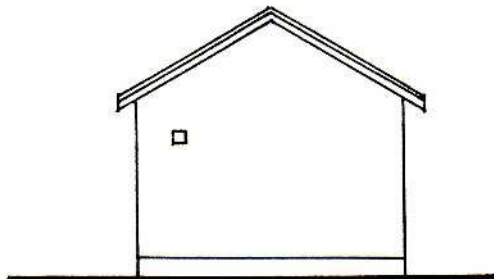

ELEWACJA PŁD.

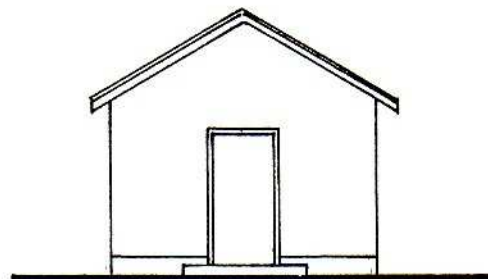

ELEWACJA PŁN.

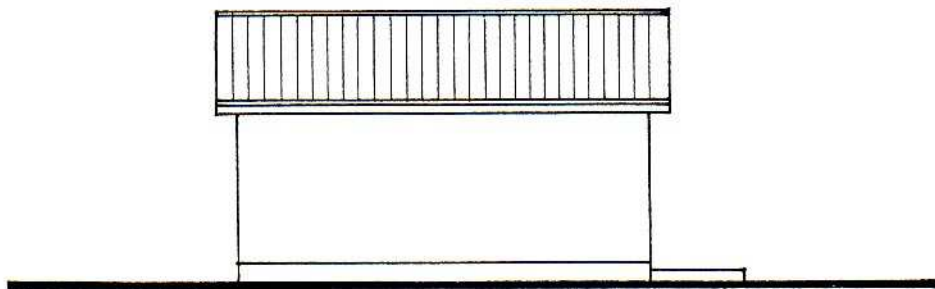

ELEWACJA WSCH.

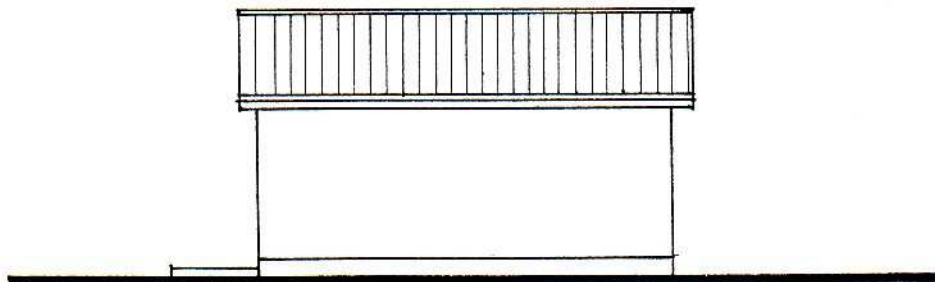

ELEWACJA ZACH.

KOLORYSTYKA: dach kolor czerwony
ściany kolor żółty

Usługi Projektowe w Budownictwie <small>Spółdzielnia Osobista / PPH / Spółdzielnia</small>				ul. Żeromskiego 64 Kosakowo Tel. 658 679 13 00	
PROJEKTANT Data opracow.	OBIEKT TEMAT OPRAC.	LOKALIZACJA BUDYNKU	INWESTOR nazwa/adres	TEMAT RYSUNKU	NR RYS
Projektant: mgr inż. arch. Andrzej Szulc upr. GT-4H- 630/90777 czerwiec 2011	I etap inwestycyjny: BUDYNEK GOSPOD. WOLNOSTO- JACY	PIERWOSZYNO gm. Kosakowo ul. Czereśniowa działka nr 24/20	Pro-internet Sp.z.o.o. 80-387 Gdańsk ul. Lęborska 23B	ELEWACJE Skala 1:100	08